



Volvo Trucks. Driving Progress

VOLVO FMX

PREGLED PROIZVODA



VOLVO FMX

Napravljen po mjeri za vaše izazove.

OSOVINSKI SKLOP ZA 38 TONA.
Upravljanje velikim korisnim nosivostima.

EFIKASNE OSOVINE.
Savršena rješenja za širok spektar
primjena.



PROSTRANA KABINA.

Do 1 m³ dodatnog unutrašnjeg prostora.

POKAZIVAČ OPTEREĆENJA.

Korištenje u granicama.

I-SEE.

Poznaje svaku uzbrdicu i tako štedi gorivo.

POBOLJŠANA AERODINAMIKA.

Zaobljenija forma i manje praznine.

UVIJEK POVEZAN.

Daljinska komunikacija sa servisom.

**MOTORNA KOČNICA I HIDRAULIČKI
RETARDER.**

Zaštita kočnica na točkovima.

VOLVO DINAMIČKO UPRAVLJANJE.

Stabilnost, kontrola i manje opterećenja.

MAKSIMALNO 540 KS.

Snaga za teške zadatke.

I-SHIFT SA BRZINAMA PUZANJA.

Izvršna sposobnost pokretanja i potpuna kontrola pri malim brzinama.

Karakteristike spoljašnjosti.



ROBUSTAN KROVNI OTVOR.

Za upotrebu u zahtjevnim uslovima rada.

ZAŠTITA KROVA KABINE.

Za primjenu u zahtjevnim okruženjima.

U PONUDI SU IZUZETNO NISKE KABINE.

Dnevna kabina ili kabina za spavanje.

ODLIČNA PREGLEDNOST.

Veliki prozori i niska linija vrata.

NOVI LOGO VOLVO KAMIONA.

Za izgled koji je prepoznatljiv.

UGAONA KAMERA KOD SUVOZAČA.

Pokriva područja u blizini kamiona.

LAK ULAZAK I IZLAZAK.

Poboljšana ergonomska ulazna stepenica.

DALJINSKO UPRAVLJANJE.

Koristi Volvo dinamičko upravljanje za upravljanje kamionom van kabine.

DOBRO ZAŠTIĆENA PREDNJA SVJETLA.

Spreman za teške zadatke.

UREĐAJ ZA VUČU.

Može povući do 32 tona.

ŠTITNIK KARTERA.

Štiti karter motora i ostale vitalne dijelove.

BRANIK ZA TEŠKE USLOVE RADA.

Napravljen od čelika i spreman za upotrebu u najtežim uslovima.

VIŠE OPTEREĆENJA NA OSOVINAMA.

Prednja osovina sa pneumatskim ovjesom podnosi teret do 10 tona.



Spoljašnja oprema.

Izaberite boju od nekoliko stotina ponuđenih, u skladu sa svojim ukusom i praktičnim potrebama. Da biste u potpunosti istražili ponudu spoljašnje opreme, koristite Volvo Truck Builder na www.volvotrucks.com



OPREMA ZA VOLVO FMX. Isporučuje se sa crnom rešetkom i grafitno-sivim branikom, retrovizorima i drugim detaljima. Obojena je samo karoserija.

Karakteristike unutrašnjosti.

PODESIVI VOLAN PO DUBINI I PO NAGIBU.
Pronađite idealan položaj za vožnju.

UPRAVLJAČKE KOMANDE NA VOLANU.
Zbog njih je moguće da s lakoćom držite ruke na volanu, a da ne skrećete pogled sa ceste.

NISKA LINIJA VRATA.
Poboljšava preglednost.

LUKSUZNO VOZAČEVO SJEDIŠTE.
Kako biste uvijek mogli udobno sjediti.



DIGITALNA INSTRUMENT-TABLA.

Potpuno dinamična s prikazom informacija koje su zasnovane na trenutnoj situaciji u vožnji.

BOČNI EKLAN OD DEVET INČA KAO OPCIJA.

Za upravljanje medijima, kamerama i funkcijama kamiona.

UPRAVLJAČKA TABLA ZA VUČU.

Intuitivna kontrola vuče s odličnim povratnim informacijama na instrument-tabli.

UNAPRIJEĐENA RUČICA MJENJAČA.

Poboljšana ergonomija.



Nivoi unutrašnje opreme.

Odaberite neki od tri nivoa opreme: robustni, dinamički i progresivni. Pogledajte opis u nastavku. Pored ovoga, možete odabrati boju iz veoma široke palete. Pronaći ćete svoj stil.

Da biste u potpunosti istražili različite nivoe unutrašnje opreme, koristite Volvo Truck Builder na www.volvotrucks.com



ROBUSTNA OPREMA. Presvlake od vinila. Gumene prostirke u boji raven.



DINAMIČKA OPREMA. Presvlake od tekstila. Gumene prostirke u boji raven.



PROGRESIVNA OPREMA. Presvlake od pliša ili od kože. Gumene prostirke u boji raven.

Specifikacije kabine.

NISKA DNEVNA KABINA

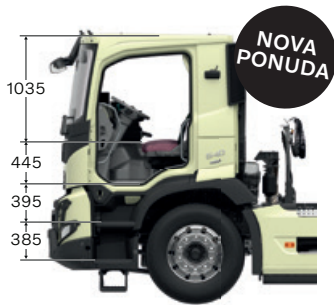

DNEVNA KABINA



NISKA KABINA ZA SPAVANJE

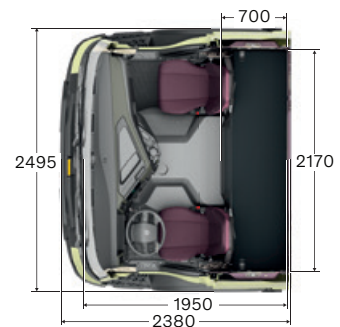
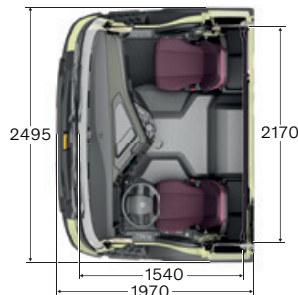
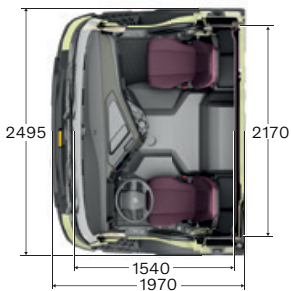
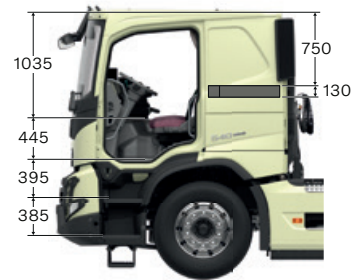

KABINA ZA SPAVANJE

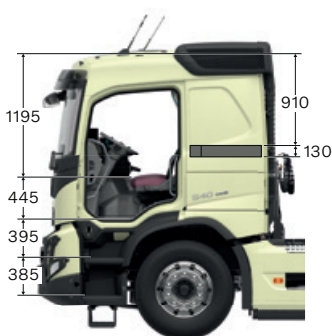

KABINA GLOBETROTTER

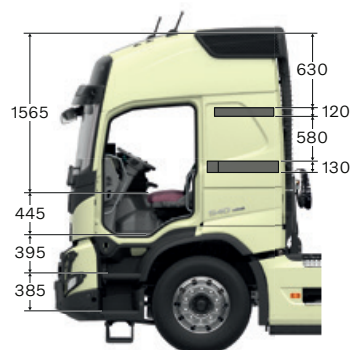

KABINA ZA POSADU

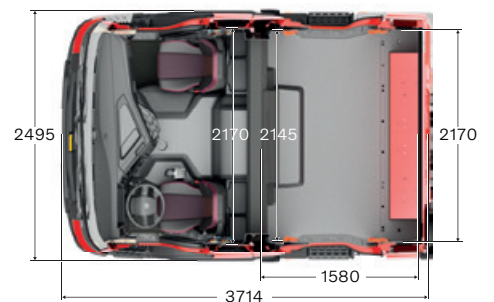
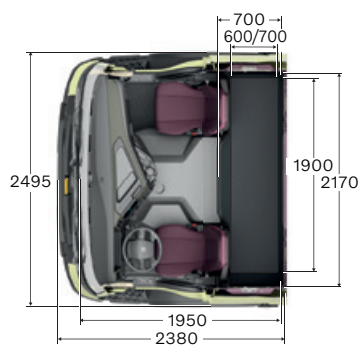
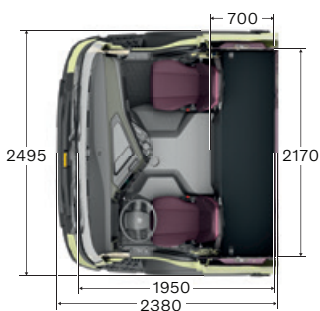



Šasija.



DO OSAM KAMERA.
Optimiziran pogled oko kamiona za svaku primjenu.

POVEZANA KAROSERIJA.
Iskorištenje mogućnosti karoserije.

JEDNOSTAVNA MONTAŽA KAROSERIJE.
Napravljeno fabrički.

POKAZIVAČ OPTEREĆENJA.
Korištenje u granicama.

OSOVINSKI SKLOP ZA 38 TONA.
Za teške zadatke.

AGM AKUMULATOR.
Poboljšane performanse akumulatora.

EBS KAO STANDARD NA DOBOŠ-KOČNICAMA.
Poboljšana preciznost kočenja.

RETROVIZORSKA KAMERA.
Za preciznost i sigurnost.

PRAĆENJE PRITISKA U GUMAMA.
Manja potrošnja goriva i manje trošenje guma pri odgovarajućem pritisku.

POVEĆANI UGLOVI MANEVRIŠANJA.
Poboljšana upravljivost i manje trošenje guma.

Pogonski sklop.

Motori

11 LITARA	Maksimalna snaga	Maksimalni obrtni moment
D11K330 (245 kW)	330 KS na 1.700–1.800 obr/min	1.600 Nm na 950–1.400 obr/min
D11K380 (280 kW)	380 KS na 1.700–1.800 obr/min	1.800 Nm na 950–1.400 obr/min
D11K430 (317 kW)	430 KS na 1.700–1.800 obr/min	2.050 Nm na 1.000–1.400 obr/min
D11K460 (339 kW)	460 KS na 1.700–1.800 obr/min	2.200 Nm na 1.050–1.400 obr/min

13 LITARA	Maksimalna snaga	Maksimalni obrtni moment
D13K420 (309 kW)	420 KS na 1.400–1.800 obr/min	2.100 Nm na 860–1.400 obr/min
D13K460 (345 kW)	460 KS na 1.400–1.800 obr/min	2.300 Nm na 900–1.400 obr/min
D13K500 (368 kW)	500 KS na 1.530–1.800 obr/min	2.500 Nm na 980–1.270 obr/min
D13K540 (397 kW)	540 KS na 1.460–1.800 obr/min	2.600 Nm na 1.000–1.460 obr/min

Mjenjači

I-SHIFT

12-brzinski mjenjač sa reduktorom i promjenom prenosnog odnosa pomoću automatskog sistema promjene stepena prenosa. Verzija sa brzinama puzanja omogućava sporu vožnju uz potpunu kontrolu snage.

Tip	Najviši stepen prenosa	Obrtni moment motora (Nm)	Ukupna težina vučnog voza (tona)
AT2412F	Direktni	2400	44
AT2612F	Direktni	2600	100
ATO2612F	Ubrzavajući	2600	100
SPO2812 sa dva kvačila	Ubrzavajući	2800	80

Pojedina oprema koja je prikazana ili spomenuta ovdje može biti dostupna samo kao opcionalna, odnosno dodatna oprema i može se razlikovati od zemlje do zemlje s obzirom na lokalno zakonodavstvo. Vaš prodavač vozila marke Volvo rado će vam pružiti dodatne informacije. Boje se mogu razlikovati od stvarnih boja zbog ograničenja u postupku štampanja. Zadržavamo pravo na promjene specifikacije bez prethodne najave.

Saznajte više i konfigurirajte svoj novi kamion na volvotrucks.com



VOLVO

Volvo Truck Corporation
volvotrucks.com